

## ➤➤ Systembeschreibung zur Erzeugung einer optimalen Durchströmung von ringspaltförmigen Trinkwasserspeichern

System zur optimalen Durchströmung von ringspaltförmigen Trinkwasserspeichern, zur Vermeidung von Totzonen und Erzeugung einer stabilen Verdrängerströmung in allen Betriebszuständen wie:

- Entnahme und Zulauf gleichzeitig
- nur Zulauf
- nur Entnahme

Das System besteht aus einer Zulaufkonstruktion, ausgeführt als stehende perforierte **Einspeisungsrohre** Typ NR 20 und einer Entnahmekonstruktion, ausgeführt als liegendes perforiertes **Entnahmerohr** Typ NR 21.

Die Zulaufkonstruktion wird der Entnahmekonstruktion gegenüberliegend angeordnet. Dadurch wird bei gleichzeitigem Zulauf und gleichzeitiger Entnahme eine stabile Verdrängerströmung gewährleistet. Dichteströmungen durch Temperaturunterschiede werden, durch die Einspeisung über der gesamten jeweiligen Stauhöhe des Wasserspeichers, verhindert.

Bei Abstellen von Zulauf bzw. Entnahme ergibt sich eine liegende Wasserwalze, deren Umfang vom Verhältnis Wasserstand/Behälterdurchmesser abhängt.

Die **stehenden perforierten Einspeisungsrohre** aktivieren den gesamten Strömungsquerschnitt vom Zulauf an und sorgen für eine gleichmäßige Wasserverteilung.

Das **liegende perforierte Entnahmerohr** sorgt für eine über den gesamten Querschnitt gleichmäßige Wasserentnahme und unterstützt selbst bei reiner Entnahme die Strömung bei einem minimalen Austrittswiderstand.

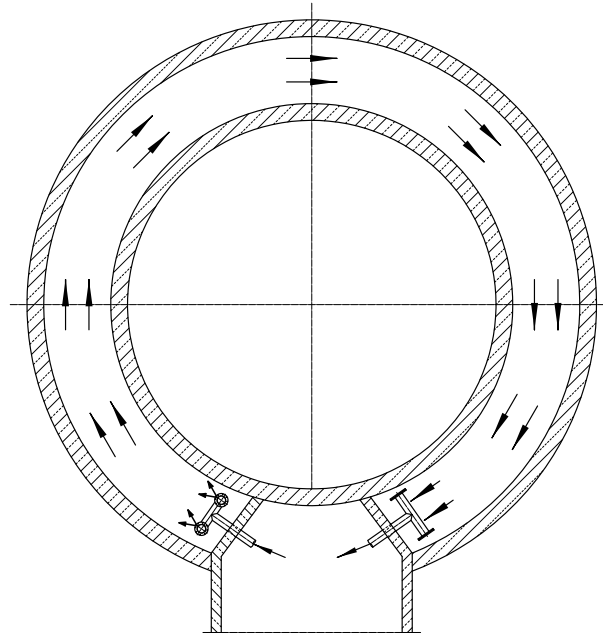

## HUBER SE

Industriepark Erasbach A1 · D-92334 Berching  
Telefon: + 49 - 84 62 - 201 - 0 · Fax: + 49 - 84 62 - 201 - 810  
info@huber.de · Internet: www.huber.de

Technische Änderungen vorbehalten  
Zeichnungs-Nr. 190.182, 8.2010

Systembeschreibung zur Erzeugung einer  
optimalen Durchströmung von ringspaltförmigen  
Trinkwasserspeichern